

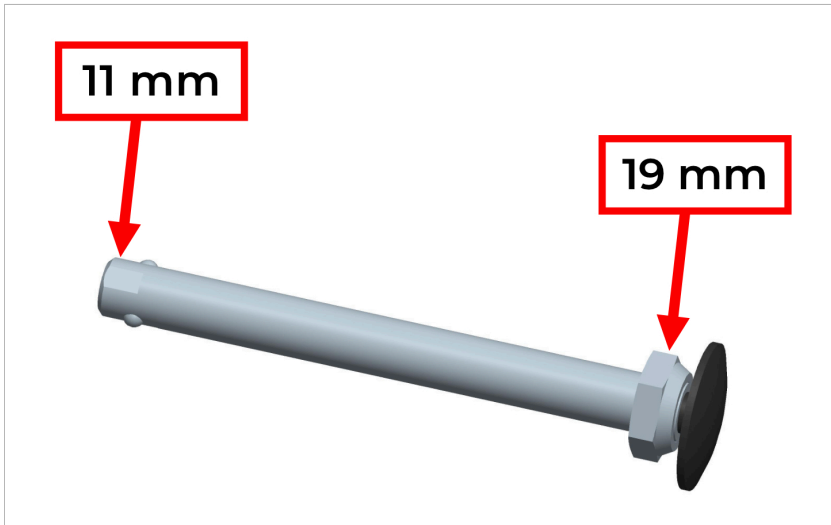

Anpassung der Schnellspannachsenlänge

Wichtig ist, dass die Einstellung korrekt ist!



1. Die Schnellspannachse verfügt an ihrem inneren Ende über zwei ebene Flächen.
2. Setzen Sie den 11 mm Schraubenschlüssel am inneren Achsende an, um ein Mitdrehen der Achse zu verhindern.
3. Mit dem 19 mm Schraubenschlüssel können Sie die große Mutter am äußeren Ende der Achse verstellen.
4. So verlängern Sie die Achse: Lösen Sie die Mutter – gegen den Uhrzeigersinn.
5. So verringern Sie die Achslänge: Schrauben Sie im Uhrzeigersinn.
6. Drehen Sie die Mutter jeweils um eine halbe Umdrehung und überprüfen Sie dann die Baugruppe.
7. Stellen Sie sicher, dass die Achse richtig einrastet (schwarzer Druckknopf ausgeworfen) und dass zwischen Rad und Rahmen kein seitliches Spiel besteht.

Bei Fragen wenden Sie sich bitte an unseren Kundenservice: +46-8-522 100 50